

来 歴				
符号	改 訂 理 由	日 付	担 当	承 認
①	呼び径 500Aを追記	11.2.22	反甫	江畑
②	呼び径 550Aを追記、ボルト位置改訂	12.5.28	反甫	金山
③				

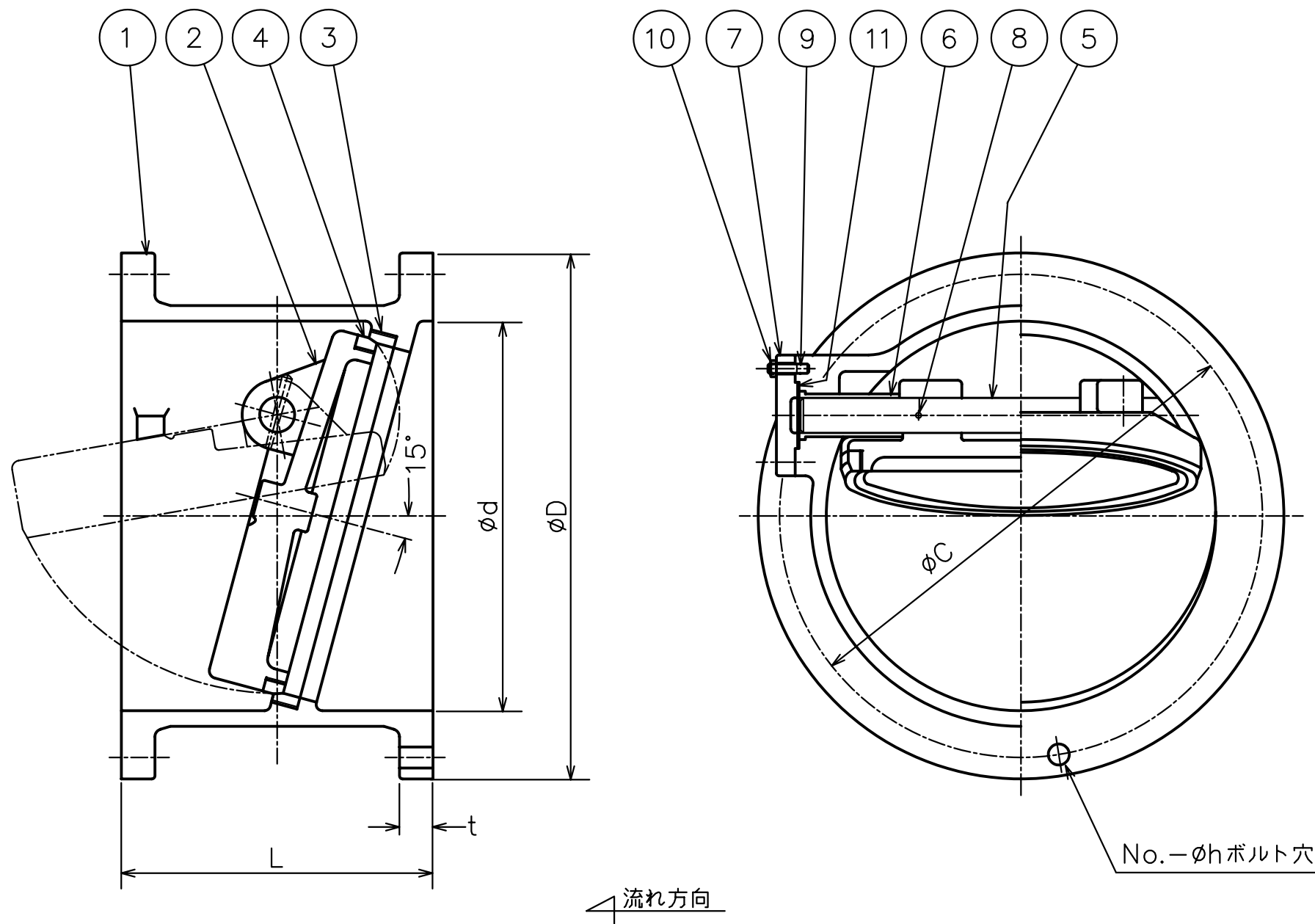

呼 び 径	フ ラ ン ジ										質 量 (kgf)	個 数	
	d	L	D	ボルト穴			ボルト の 呼 び 径	t					
				C	No.	h							
350	340	250	490	445	16	25	M22			34		175	
400	400	300	560	510	16	27	M24			36		230	
450	450	350	620	565	20	27	M24			38		270	
① 500	500	400	675	620	20	27	M24			43		340	
② 550	550	450	745	680	20	33	M30			42			
600	600	500	795	730	24	33	M30			44		480	

11	ガスケット	V/#6500	1	ノンアスベスト
10	六角ナット	SS 400	-	
9	植込ボルト	SS 400	-	
8	テーパーピン	SUS 304	2	
7	カバー	FC 200	2	
6	プッシュ	C3771B	2	
5	ピンジピン	SUS 403	1	
4	弁体付弁座	SUS 403	1	
3	弁箱付弁座	SUS 403	1	
2	弁 体	FC 200	1	
1	弁 箱	FC 200	1	
符号	名 称	材 料	個 数	備 考

部 品 明 細 表				
整理 番号		形式	TX-2	
尺 寸	〜	製 作 日 付	'07.4.12	
承 認	検 査	製 図	品 名	
金山	江畑	西村	フランジ形 鑄鉄 10K フィルディング型 逆止め弁	
古川工業株式会社			図 番	C0-0286 ①